

Technický list

Vlastnosti produktu



Konvektomat STEAMBOX plynový 10x GN 2/1 automatické mytí bojler

Model	Sap kód	00008591
STBB 1021 G	Skupina artiklů	Konvektomaty



- Typ vývinu páry: Symbiotic - kombinace bojleru a nástřiku (patent)
- Počet GN / EN zařízení: 10
- Velikost GN / EN zařízení [mm]: GN 2/1
- Hloubka GN zařízení [mm]: 65
- Typ ovládání: Dotykové + knoflík
- Velikost displeje: 9"
- Řízení vlhkosti: MeteoSystem - regulace na základě přímého měření vlhkosti v komoře (patentováno)
- Pokročilé nastavení vlhkosti: Steamtuner - 5stupňový systém nastavení nasycení páry řízenou kombinací produkce bojlerem nebo nástřikem
- Delta T tepelná úprava: Ano
- Automatický předehřev: Ano
- Více úrovně vaření: Program zásuvů - řízení tepelné úpravy pro každý pokrm zvlášť
- Konstrukce dveří: Odvětrávané bezpečnostní dvojité sklo, rozebíratelné pro snadné čištění

Sap kód	00008591	Druh připojení plynu	Zemní plyn
Šířka netto [mm]	1120	Typ vývinu páry	Symbiotic - kombinace bojleru a nástřiku (patent)
Hloubka netto [mm]	845	Počet GN / EN zařízení	10
Výška netto [mm]	1115	Velikost GN / EN zařízení [mm]	GN 2/1
Hmotnost netto [kg]	250.00	Hloubka GN zařízení [mm]	65
Příkon elektrický [kW]	3.300	Typ ovládání	Dotykové + knoflík
Napájení	230 V / 1N - 50 Hz	Velikost displeje	9"
Výkon plynový [kW]	28.000		

Technický list

Technický výkres



Konvektomat STEAMBOX plynový 10x GN 2/1 automatické mytí bojler

Model

Sap kód

00008591

STBB 1021 G

Skupina artiklů

Konvektomaty

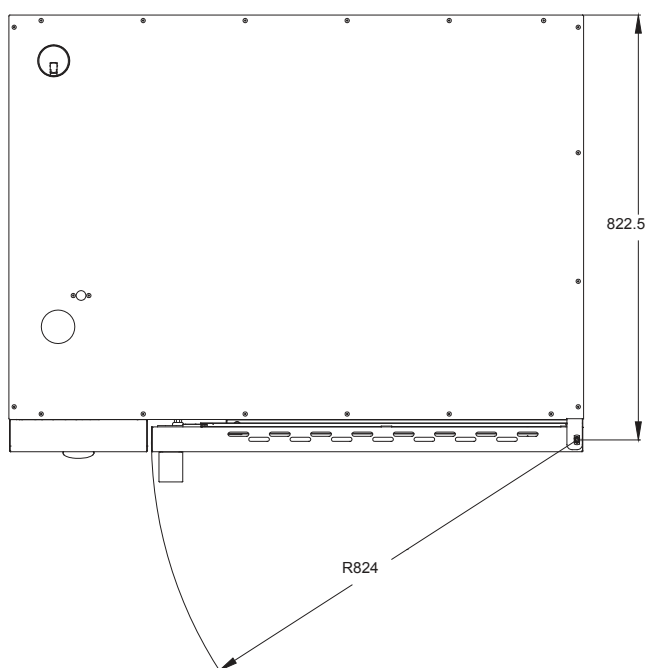
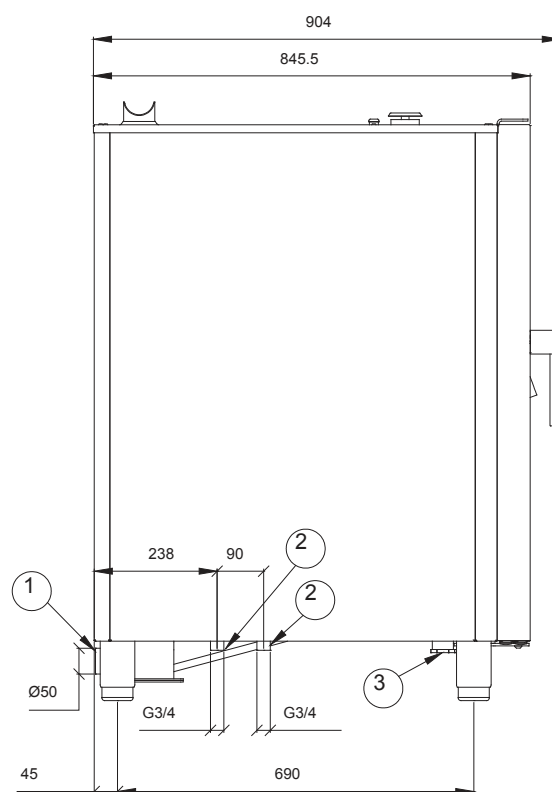
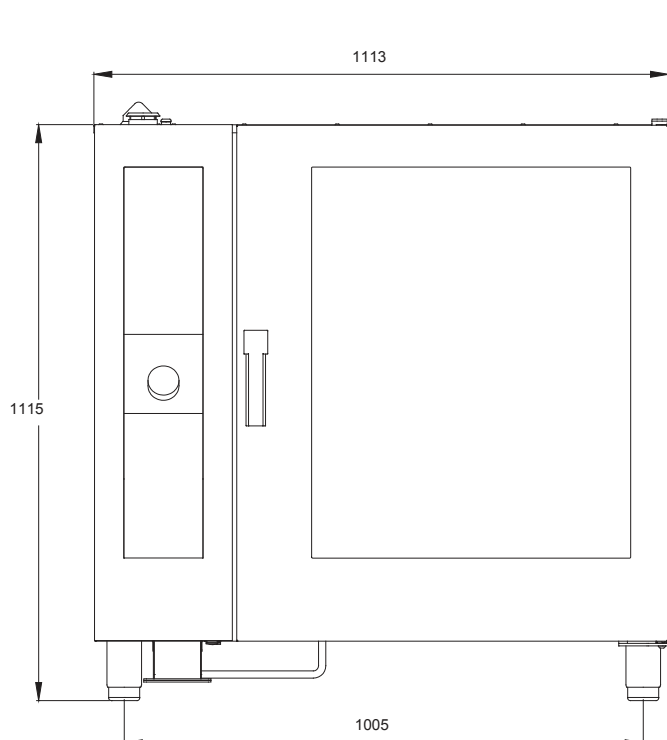

- ① DRAIN
- ② WATER INLET
- ③ POWER SUPPLY

Konvektomat STEAMBOX plynový 10x GN 2/1 automatické mytí bojler

Model	Sap kód	00008591
STBB 1021 G	Skupina artiklů	Konvektomaty

1 Symbiotický systém vývinu páry
současné využití „přímého nástřiku“ a boileru, udržení 100% vlhkosti, popřípadě její regulace jediný konvektomat typu „Slim“ na trhu s boilerem

- příprava různých pokrmů a stylů vaření v prostředí přesně nastaveném pro danou potravinu či pokrm

2 Touch screen display
jednoduché intuitivní ovládání s jedinečnými piktogramy, vše v češtině
možnost využití přednastavených programů či manuálního ovládání

- pomoc s vařením i méně zdatným kuchařům
- možnost bezpečného vaření i v nepřítomnosti obsluhy
- vytváření vlastních receptur

3 Meteo systém
patentované zařízení na měření sytosti páry v reálném čase a v parním režimu - jediné na trhu

- přesné dávkování chemie systémem ProDose - přesný systém dávkování mycího a oplachového prostředku pomocí peristaltického čerpadla nastavení hodnot přes ovládací panel

4 Steam tuner
ovládací prvek umožňující nastavení přesné sytosti páry ve varné komoře při varném procesu

- možnost vaření různých typů pokrmů kuchyní, od velmi vlhké páry pro přípravu typických českých pokrmů, až po málo nasycenou páru pro např. Francouzskou kuchyni

5 Průchozí dveře
dveře zabudovány i na zadní straně konvektomatu, přičemž plnohodnotné ovládání je zachováno „ze strany kuchaře“
umožňuje předělení prostoru výdeje a kuchyně

- kuchař může „vydávat“ pokrmy přes konvektomat
- zákazník vidí dohotovování a udržování pokrmů při výdeji

6 Úprava pro pečení kuřat
komora konvektomatu je uspořádána sběru vypékaného tuku, stroj je doplněn nádobou na sběr tuku

- tuk neodtéká do kanalizace
- neničí odpadní systém stroje

7 Kit dvou strojů na sobě
propojovací sada umožňující postavit dva stroje na sebe propojuje připojení, přírady, odpady a odvětrání dolního konvektomatu

- tichý provoz
- úspora energie

8 Premixový hořák
jediný hořák s turbo předmícháním plynu s vzduchem na trhu
konstrukce hořáku do „V“ což zabraňuje zpětnému zápalu a bouchnutí
tato konstrukce spoří 30 % plynu oproti běžným hořákům

- rychlejší náběh tepla komfortnější ovládání

9 Automatické mytí
integrováný systém mytí komory
možnost použít tekutých i tabletových detergentů
možnost použít octa jako oplachovacího prostředku
systém zároveň odvápnuje mikro-boiler

- komora konvektomatu se umyje bez přítomnosti obsluhy například přes noc
- systém odvápní mikro-boiler bez nutnosti servisního zásahu
- komora je udržována ve stálé 100% hygienické kvalitě

10 Samonavíjecí sprcha
bubnový naviják integrováný v těle konvektomatu
sprcha je nepřístupná po zavření dveří

- umožňuje podlití jídel v konvektomatu umožňuje opláchnutí komory - popřípadě zrychlí její zchlazení



Konvektomat STEAMBOX plynový 10x GN 2/1 automatické mytí bojler

Model	Sap kód	00008591
STBB 1021 G	Skupina artiklů	Konvektomaty

1. Sap kód:

00008591

2. Šířka netto [mm]:

1120

3. Hloubka netto [mm]:

845

4. Výška netto [mm]:

1115

5. Hmotnost netto [kg]:

250.00

6. Šířka brutto [mm]:

1320

7. Hloubka brutto [mm]:

1130

8. Výška brutto [mm]:

1240

9. Hmotnost brutto [kg]:

260.00

10. Typ spotřebiče:

Kombinované zařízení

11. Příkon elektrický [kW]:

3.300

12. Napájení:

230 V / 1N - 50 Hz

13. Výkon plynový [kW]:

28.000

14. Druh připojení plynu:

Zemní plyn

15. Materiál:

AISI 304

16. Vnější barva zařízení:

Nerezové

17. Nastavitelné nožičky:

Ano

18. Řízení vlhkosti:

MeteoSystem - regulace na základě přímého měření vlhkosti v komoře (patentováno)

19. Stohovatelnost:

Ano

20. Typ ovládní:

Dotykové + knoflík

21. Doplnující informace:

možnost reverzního otevírání dveří – klika na pravé straně (nutné specifikovat při objednávce)

22. Typ vývinu páry:

Symbiotic - kombinace bojleru a nástřiku (patent)

23. Komíněk pro odtah vlhkosti:

Ano

24. Funkce odloženého startu:

Ano

25. Velikost displeje:

9"

26. Delta T tepelná úprava:

Ano



Konvektomat STEAMBOX plynový 10x GN 2/1 automatické mytí bojler

Model	Sap kód	00008591
STBB 1021 G	Skupina artiklů	Konvektomaty

27. Automatický přehřev:

Ano

28. Automatické zchlazení:

Ano

29. Funkce studeného uzení:

Ano

30. Sjednocené dokončení pokrmů EasyService:

Ano

31. Vaření přes noc:

Ano

32. Mycí systém:

uzavřený - efektivní využití vody a mycí chemie opakovaným přečerpáním

33. Typ mycího prostředku:

Tekutý mycí detergent + tekutý oplachový prostředek/ocet nebo mycí tablety

34. Více úroňové vaření:

Program zásuvů - řízení tepelné úpravy pro každý pokrm zvlášť

35. Pokročilé nastavení vlhkosti:

Steamtuner - 5stupňový systém nastavení nasycení páry řízenou kombinací produkce bojlerem nebo nástřikem

36. Nízkoteplotní tepelná úprava:

od 30 °C - možnost kynutí

37. Zastavení ventilátoru:

Okamžité při otevření dveří

38. Typ osvětlení:

LED osvětlení ve dveřích, po obou stranách

51. USB port:

Ano, pro nahrání receptů a aktualizaci firmware

39. Materiál a tvar komory:

AISI 304, se zaoblenými rohy pro snadné čištění

40. Reverzibilní ventilátor:

Ano

41. Funkce udržovací skříně:

Ano

42. Sonda:

Ano

43. Sprcha:

Ruční navíjecí

44. Rozteč mezi zásuvy [mm]:

70

45. Funkce uzení:

Ano

46. Vnitřní osvětlení:

Ano

47. Nízkoteplotní tepelná úprava:

Ano

48. Počet ventilátorů:

1

49. Počet rychlostí ventilátoru:

6

50. Počet programů:

1000

59. Počet GN / EN zařízení:

10



Konvektomat STEAMBOX plynový 10x GN 2/1 automatické mytí bojler

Model	Sap kód	00008591
STBB 1021 G	Skupina artiklů	Konvektomaty

52. Konstrukce dveří:

Odvětrávané bezpečnostní dvojitě sklo, rozebiratelné pro snadné čištění

53. Počet přednastavených programů:

100

54. Počet kroků receptu:

9

55. Minimální teplota zařízení [°C]:

30

56. Maximální teplota zařízení [°C]:

300

57. Typ ohřevu zařízení:

Kombinace páry a horkého vzduchu

58. HACCP:

Ano

60. Velikost GN / EN zařízení [mm]:

GN 2/1

61. Hloubka GN zařízení [mm]:

65

62. Funkce regenerace pokrmů:

Ano

63. Napojení na kulový ventil:

1/2

64. Průřez vodičů CU [mm²]:

0,75

- Výkon (kW): 3,3-3,7 (230 V)

65. Jmenovitý průměr potrubí:

DN 50

66. Příklad na vodu:

3/4"